

1. Mounting / Montage

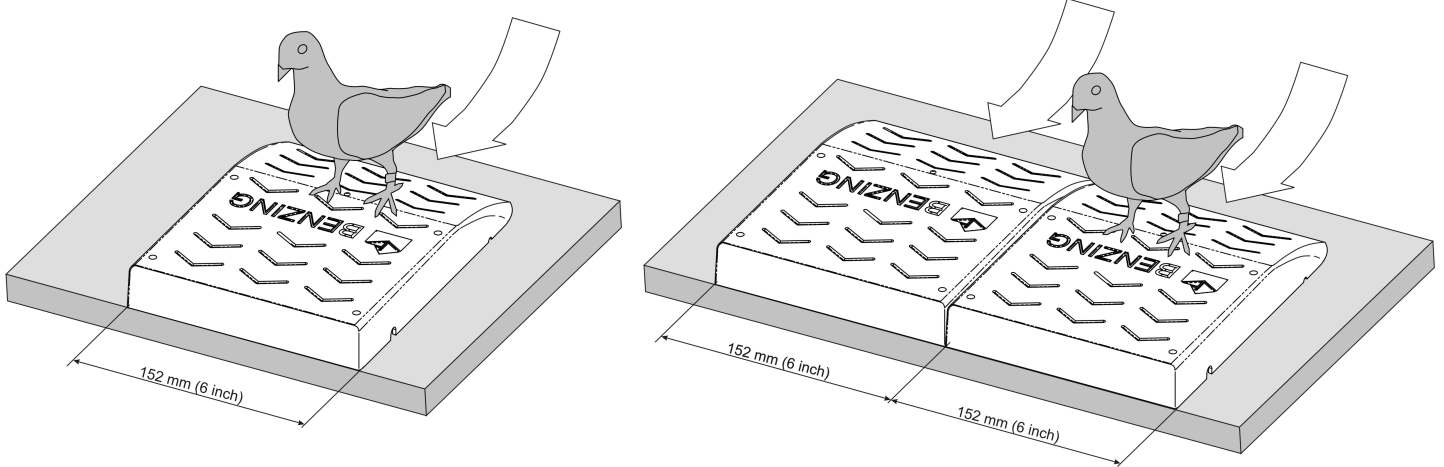

Antennas may be mounted directly next to each other.
 Antennen dürfen direkt nebeneinander montiert werden.



Antennas must not lie in water and all connectors must be inside the fancier loft and always kept dry!
 Keep the BENZING G2 Antennas in a dry place after season end!

Antennen dürfen nicht in Wasser liegen. Alle Stecker müssen sich innerhalb des Schlags befinden und stets trocken gehalten werden! Nach Saisonende die BENZING G2 Antennen trocken lagern!

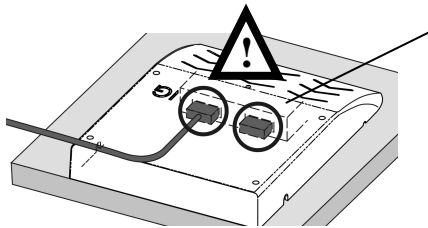

Both sockets of the BENZING G2 Antennas always have to be covered, for protection against water and dust. Use the supplied terminating plug for an open socket, where no cable is connected (e. g. at the last antenna in a fancier system)!

Beide Buchsen der BENZING G2 Antennen müssen immer abgedeckt sein, um das Eindringen von Wasser und Staub zu verhindern. Verwenden Sie den mitgelieferten Abschlussstecker zum Abdecken einer offenen Buchse, an der kein Kabel angeschlossen ist (z. B. bei der letzten Antenne in einem Schlagsystem)!

Tunnel / Tunnel:

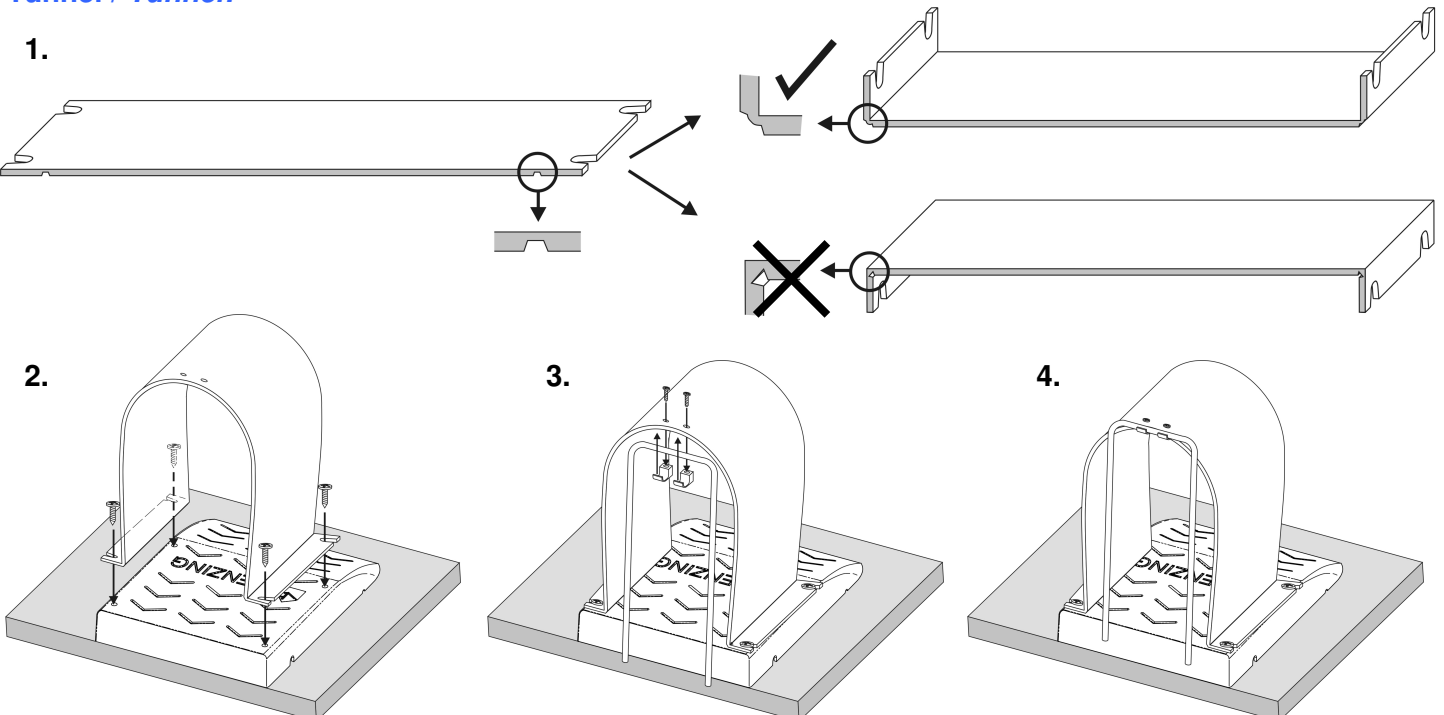

2. Connection / Anschluss

Mounting the antennas directly next to each other / Montage der Antennen direkt nebeneinander:

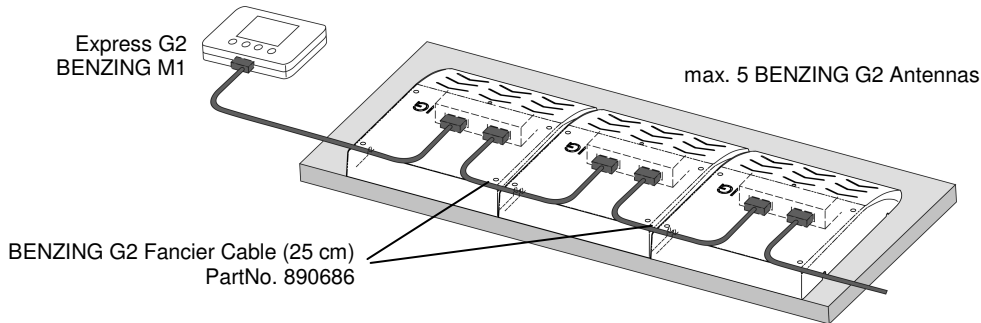

Mounting the antennas with distance / Montage der Antennen mit Abstand zueinander:

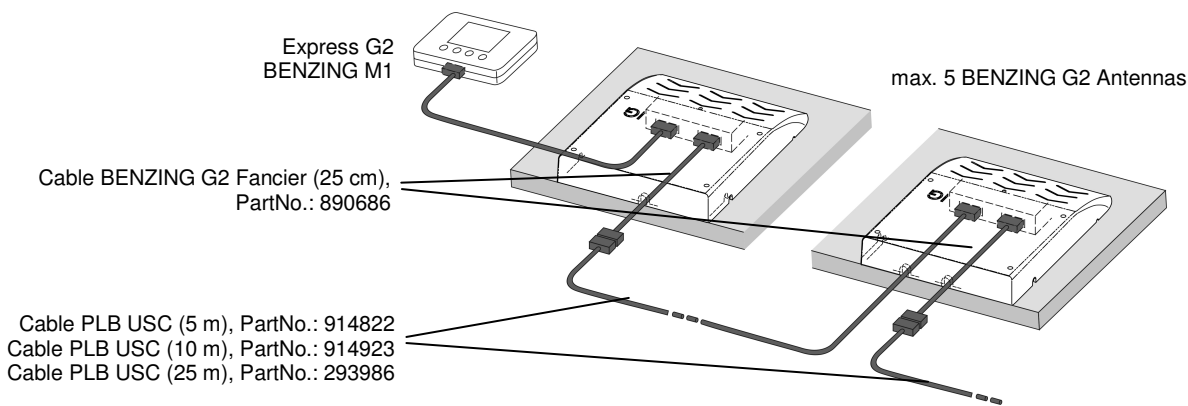

3. Chip-Rings and Ring Test / Chipringe und Ringtest



For reasons of utmost registration safety we recommend to use the BENZING Pro chip rings.

Für höchste Konstatiersicherheit empfehlen wir den Einsatz der BENZING Pro Chip Ringe.

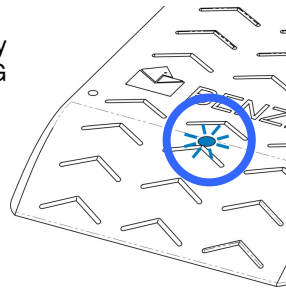

The BENZING Pro Chip Rings can be tested using the "Ring Test" mode of a BENZING clock. In this mode the light on the antenna lights up when a ring is read correctly while holding over the antenna.

Die BENZING Pro Chip Ringe können mit dem "Ringtest" Modus einer BENZING Uhr überprüft werden. In diesem Modus leuchtet die Lampe auf der Antenne auf, wenn ein über die Antenne gehaltener Ring korrekt gelesen wird.

BENZING Pro Chip Rings

4. Operating Conditions & Cleaning / Einsatzbedingungen & Reinigung

Permitted ambient conditions
Erlaubte Umwelteinflüsse

Dip into water
Eintauchen in Wasser

Cleaning with fabric, brush, spray
Reinigung mit Tuch, Bürste, Sprühdose

High-pressure cleaning
Hochdruckreinigung

